

## 螺旋乾燥機

產品簡介：

螺旋乾燥輸送機是利用熱煤油加熱達到水分蒸發之原理將物料中之水分蒸發排出。

其乾燥過程於輸送機空間中進行，加入洗滌塔等抽風設備可將水蒸氣抽出，不會造成空氣汙染，對於較大泥餅也可靠輸送機絞碎乾燥，不會有泥餅表面乾燥泥餅裡面含水過高的情形。

產品特色：

1. 處理量大：螺旋乾燥輸送機為連續運轉，因此可處理大量物料。
2. 操作簡單：可自動化自行運轉。
3. 維護簡便：因構造簡單，故維護費用低。
4. 適用範圍：適用範圍廣，用於製程上可設定運轉速度，達到所需要的含水率。



流程圖：

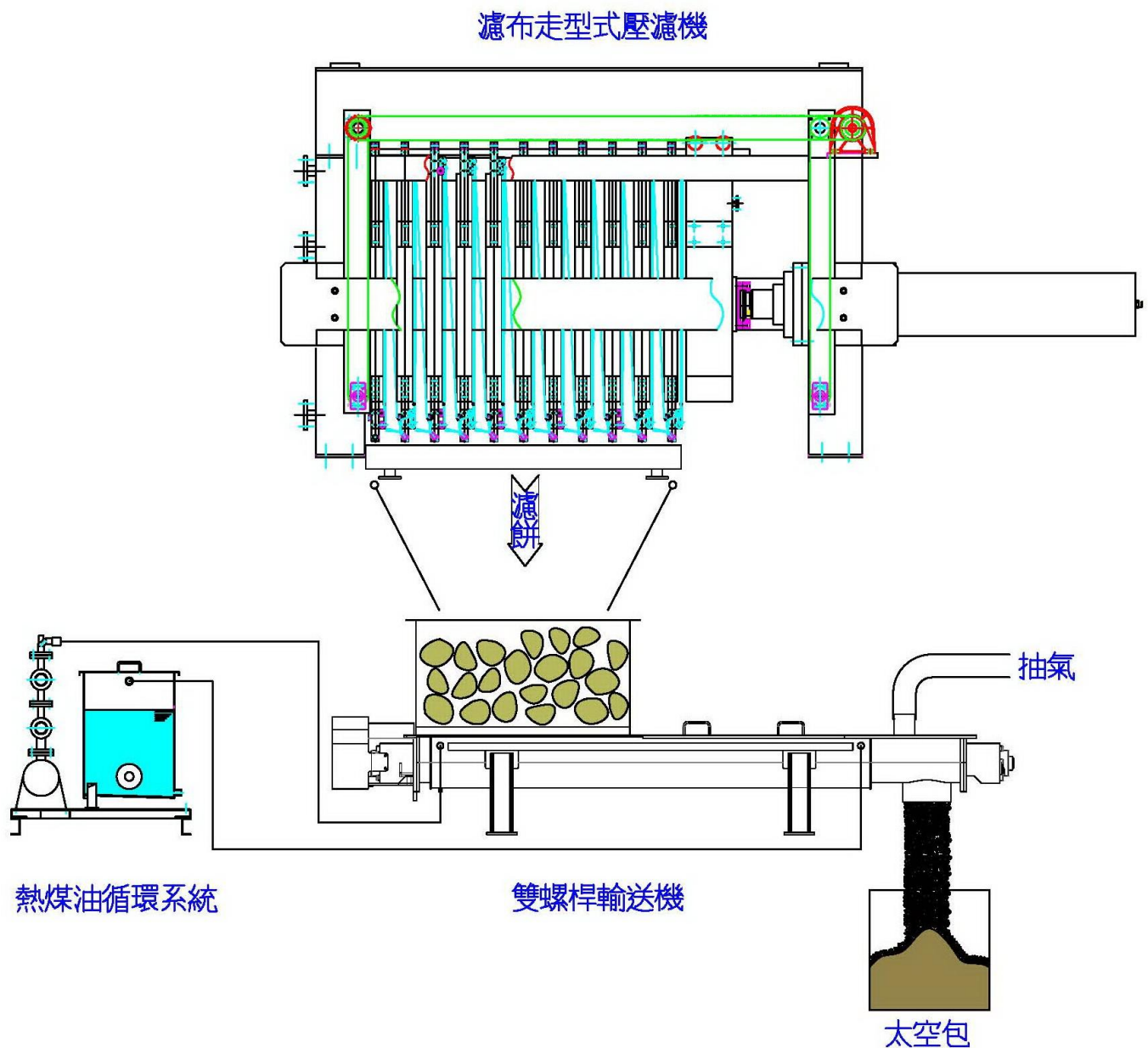

型號	長度	寬度	高度	處理量
Model	Length(mm)	Width(mm)	Height(mm)	Liter/Hr
SCCR200	3790	1100	1290	400

Note:特殊規格接受訂製造

**螺旋乾燥輸送機構造說明：**

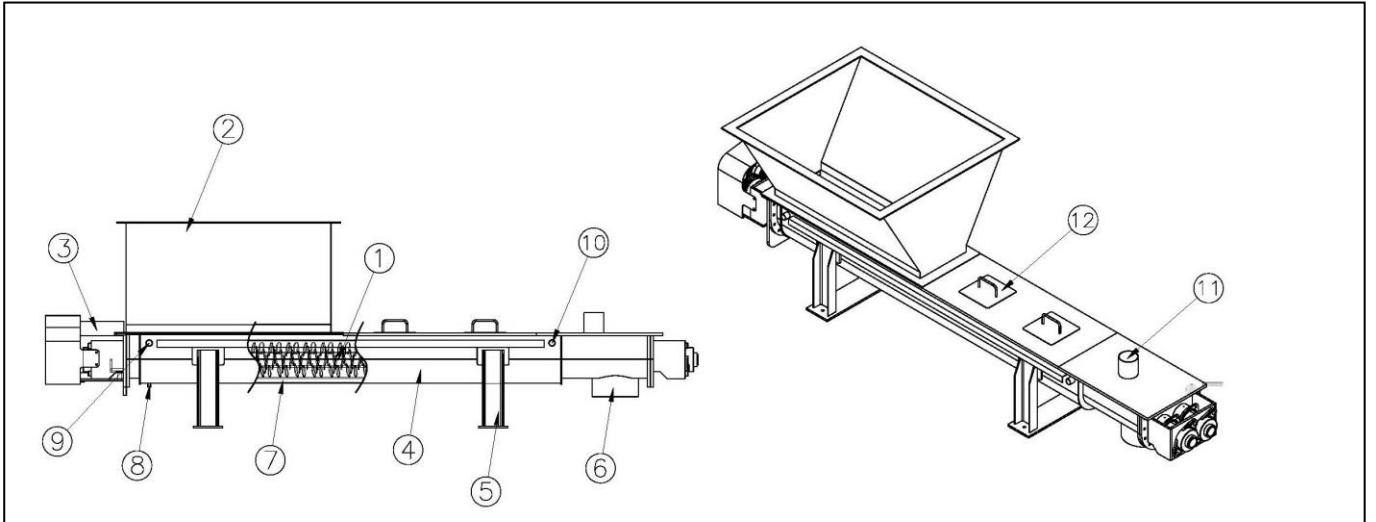

1. 缺口螺桿 2. 貯料斗 3. 減速機馬達 4. 熱煤油夾套 5. 腳座 6. 出料口 7. 熱煤油通道 8. 熱煤油卸油口 9. 熱煤油入口口  
10. 熱煤油出油口 11. 抽氣口 12. 巡檢口

**熱煤油旋環系統構造說明：**

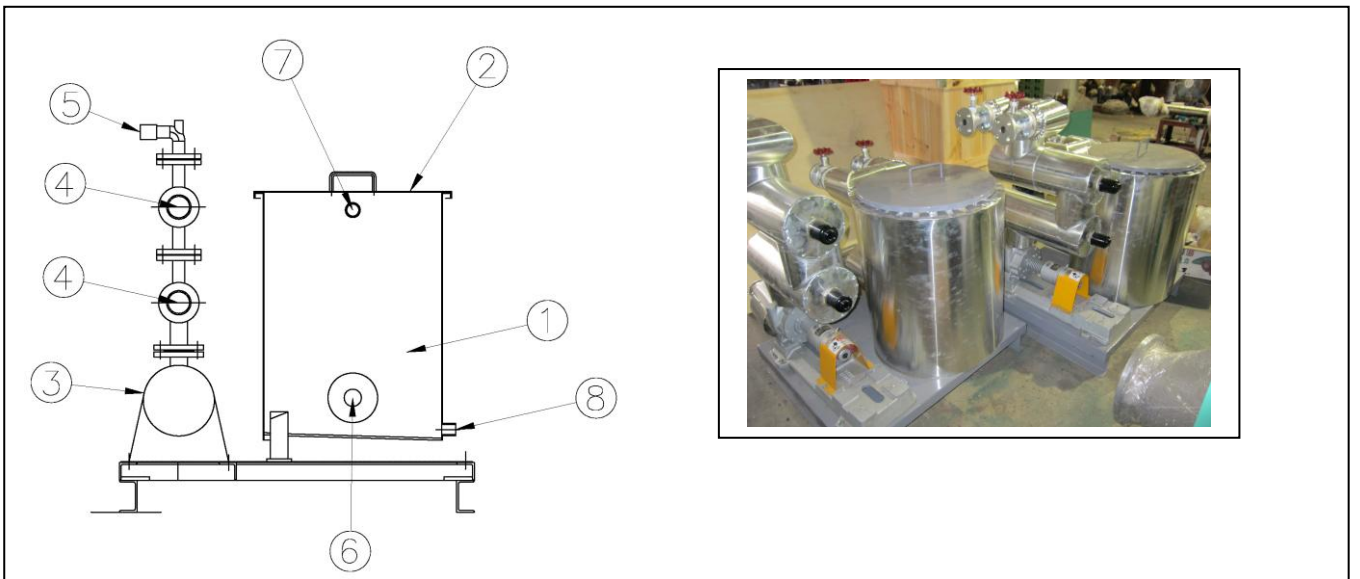

1. 熱煤油桶 2. 熱煤油上蓋 3. 熱煤油泵浦 4. 加熱器 5. 熱煤油出口(接輸送機) 6. 熱煤油出口(接泵浦) 7. 熱煤入口 8. 熱煤油卸油口